



**אגף תמיכה לוגיסטית**  
**מחלקת הרכישות והמכירות משטרת ישראל**

**מכרז ממוכן מהיר 2022-67**  
**אספקת ערכת נשיאה לטאבלט**

גרסה מעודכנת ליום 17.05.2022

# 1. הקדמה

## 1.1. מסמכים

1.1.1. מסמכי המכרז מחולקים לפרקים, כמפורט להלן:

פרק א' – תנאי המכרז וחוברת ההצעה.

פרק ב' – כללי המכרז.

פרק ג' – הסכם ההתקשרות עם הזוכה במכרז.

1.1.2. מסמכי המכרז מחולקים ל-3 פרקים. פרק א' כולל את התנאים הספציפיים של המכרז, ובכלל זה הדרישות המקצועיות, בסוף הפרק על המציע לפרט את עמידתו בדרישות המפורטות בפרק זה. הפרק השני כולל את הכללים לפיהם המכרז מתנהל, ואילו הפרק השלישי מהווה את הסכם ההתקשרות אשר ייחתם עם הספק/ים הזוכים.

1.1.3. יש לקרוא באופן יסודי את כלל פרקי המכרז, טרם הגשת הצעה במכרז.

## 1.2. מועדי המכרז

תאריך	נושא
ב 27/04/2022 בשעה <b>15:00</b>	מועד אחרון להגשת שאלות הבהרה
ב 12/06/2022 בשעה <b>15:00</b>	מועד אחרון להגשת הצעות

1.2.1. הליך המכרז יתבצע, בהתאם ללוח הזמנים המפורט להלן.

## פרק א' - תנאי המכרז וחוברת ההצעה

### 1.3 תקציר המכרז

- 1.3.1 משטרת ישראל (להלן: "המזמין"), מפרסמת בזאת מכרז ממוכן מהיר מס' 60-2022 לאספקת ערכת נשיאה לטאבלט ("המכרז").
- 1.3.2 ערכת הנשיאה לטאבלט מהווה סט אביזרים הכולל שני מצמדים עם טבעות המתחברים באמצעות ברגים לטאבלט, אליהם מתחברת רצועת נשיאה.
- 1.3.3 במסגרת המכרז המזמין רשאי לבחור עד זוכה אחד. הזוכה יחתום על הסכם התקשרות (מצ"ב כפרק ג') עם המזמין לתקופה של 12 חודשים ("תקופת ההתקשרות"), כאשר למזמין הזכות להאריך את תקופת ההתקשרות בתקופות נוספות, ועד ל - 24 חודשים נוספים.
- 1.3.4 המזמין אינו מתחייב להיקף ההתקשרות בהיקף כלשהו, ומימוש ההתקשרות יהיה על פי שיקול דעתו הבלעדי.
- 1.3.5 במסגרת המכרז תינתן העדפה לטובין מתוצרת הארץ בהתאם לתקנות חובת המכרזים (העדפת תוצרת הארץ), התשנ"ה-1995, ובהתאם להוראת תכ"ס.

### 1.4 תכולת ההתקשרות ופירוט הדרישות מהמוצר הנדרש

- 1.4.1 שוטרי הסיור של משטרת ישראל מצוידים בטאבלט מדגם פנסוניק FZ-G1.
- 1.4.2 המשטרה מבקשת לרכוש ערכת נשיאה לטאבלט זה, כך שהשוטרים יוכלו לשאת את הטאבלט בעזרת רצועה על הכתף.
- 1.4.3 הזוכה במכרז יידרש לספק ערכת נשיאה לטאבלט הכוללת שני מצמדים עם טבעות, ברגים לחיבור המצמדים לטאבלט ורצועה שתתחבר לטבעות של המצמדים, הכל כמפורט במסמכי המפרט המצ"ב.
- 1.4.4 **אחריות** – כמוגדר בסעיף 4 למפרט הטכני.

### 1.5 תנאי סף להשתתפות במכרז

- 1.5.1 רשאי להשתתף במכרז מציע אשר עומד, במועד האחרון להגשת ההצעות, בתנאי הסף להשתתפות במכרז המנויים להלן. הוכחת העמידה בתנאי הסף המנויים להלן, תתבצע בהתאם למפורט בפרק זה.
- 1.5.2 **תנאי סף מנהליים - המציע מצהיר ומתחייב כי הוא עומד בתנאי הסף המנהליים המפורטים להלן:**

1.5.2.1. ניהול פנקסים – המציע מצהיר כי הוא :

1.5.2.1.1. מנהל את פנקסי החשבונות והרשומות שעליו לנהל על פי פקודת מס הכנסה, וחוק מס ערך מוסף, התש"ל"ו-1975 ("חוק מס ערך מוסף"), או שהוא פטור מלנהלם.

1.5.2.1.2. מדווח לפקיד השומה על הכנסותיו ומדווח למנהל על עסקאות שמוטל עליהן מס לפי חוק מס ערך מוסף.

לצורך הוכחת עמידה בתנאי סף זה על המציע לצרף אישור תקף מפקיד מורשה, רואה חשבון או יועץ מס. לצורך הנפקת האישור, ניתן להשתמש בקישור הבא:

<https://www.misim.gov.il/gmishurim/firmInputMekabel.aspx?cur=0>

1.5.2.2. ייצוג הולם לאנשים עם מוגבלות (על המציע לסמן ב- X את אחת מהאפשרויות)

הוראות סעיף 9 לחוק שוויון זכויות לאנשים עם מוגבלות, התשנ"ח-1998 ("חוק שוויון זכויות לאנשים עם מוגבלויות") אין חלות על המציע.

הוראות סעיף 9 לחוק שוויון זכויות לאנשים עם מוגבלות חלות על המציע והוא מקיים אותן.

1.5.2.2.1. במקרה שהוראות סעיף 9 לחוק שוויון זכויות לאנשים עם מוגבלות חלות על המציע, יש לפרט את אופן עמידתו בדרישות החוק :

יש לסמן ב- X את אחת מהאפשרויות:

המציע מעסיק פחות מ-100 עובדים.

המציע מעסיק 100 עובדים או יותר.

1.5.2.2.2. במקרה שהמציע מעסיק 100 עובדים או יותר (יש לסמן ב- X את אחת מהאפשרויות):

המציע מתחייב כי ככל שיזכה במכרז יפנה למנהל הכללי של משרד העבודה והרווחה והשירותים החברתיים לשם בחינת יישום חובותיו לפי סעיף 9 לחוק שוויון זכויות לאנשים עם מוגבלות, ובמקרה הצורך – לשם קבלת הנחיות בקשר ליישומן.

□ המציע פנה בעבר למנהל הכללי של משרד העבודה והרווחה והשירותים החברתיים לשם בחינת יישום חובותיו לפי סעיף 9 לחוק שוויון זכויות לאנשים עם מוגבלות, ואם קיבל הנחיות ליישום חובותיו פעל ליישומן.

1.5.3. תנאי סף מקצועיים- למכרז זה אין תנאי סף מקצועיים.

## 1.6. אופן מתן ניקוד להצעות במכרז

1.6.1. הניקוד של כל הצעה במכרז יהיה בהתאם לאמת מידה של מחיר בלבד.

## 1.7. הצעת מחיר ("ציון המחיר")

1.7.1. להלן הצעת המחיר (יש למלא רק את העמודה המסומנת "למילוי על ידי המציע").

1.7.2. היקף ההתקשרות במכרז זה מוגבל עד לסכום כולל (לרבות בגין תקופות האופציה) של 400,000 ₪ כולל מע"מ וכל מס אחר. לתשומת לב המציעים בעת הגשת הצעת המחיר.

למילוי ע"י המציע	תיאור המוצר הנדרש	
	כמות לשקלול	פירוט
עלות ליחידה ב ₪ כולל מע"מ		
_____ ₪ כולל מע"מ	2	עלות מצמד אחד עם טבעת כמפורט בסעיפים 3.1 ו- 3.2 למפרט
_____ ₪ כולל מע"מ	1	עלות שקית אחת עם 6 ברגים כמפורט בסעיף 3.3 במפרט
_____ ₪	1	עלות רצועת נשיאה אחת כולל כל המחברים, האביזרים

כולל מע"מ		והאבזמים כמפורט בסעיף 3.4 למפרט
-----------	--	---------------------------------

1.7.3. הכמויות המופיעות בטופס הצעת המחיר לעיל הן לשקלול ההצעות בלבד ואין בהן משום התחייבות משטרת ישראל לכמות או להיקף התקשרות כלשהם.

1.7.4. במידה שלא תוגש הצעת מחיר לגבי אחד הפריטים, הצעת המחיר תיפסל, וההצעה כולה תדחה על הסף.

1.7.5. המחיר המוצע בגין כל פריט בטופס הצעת המחיר, יכלול את כל העלויות הישירות והעקיפות הכרוכות באספקתו בהתאם לדרישות הכלולות במסמכי המכרז. כל תמורה נוספת לא תשולם, אלא אם צוין אחרת במפורש במסמכי המכרז ובסעיף התמורה במכרז.

#### 1.7.6. איסור הוספת הסתייגויות והתניות להצעה

1.7.6.1. אין להתנות על תנאי המכרז. כמו כן, אין לעשות כל שינוי בניסוח מסמכי המכרז ואין לרשום כל הסתייגות ביחס לדרישות מסמכי המכרז, בין ע"י תוספת בגוף המסמכים ו/או במכתב לוואי או בכל דרך אחרת. התניות ו/או הסתייגויות מעין אלה, עלולות לגרום לפסילת ההצעה. מציע המעוניין להביע הסתייגות כלשהיא ו/או לבצע שינוי במסמכי המכרז, יפנה בקשתו בכתב לעורך המכרז עד המועד האחרון להגשת שאלות הבהרה.

1.7.6.2. ועדת המכרזים של משטרת ישראל, תהא רשאית שלא להתחשב בהסתייגות של מציע מתנאי המכרז. החליטה הוועדה לעשות כן, והצעת המציע מתאימה לתנאי המכרז, הוועדה תהא רשאית לקבוע אותו כזוכה בתנאי שיסיר את הסתייגותו תוך הזמן שתקבע הוועדה ויאשר את התחייבותו לעמוד בכל תנאי המכרז.

#### 1.8. הגשת הצעות ושאלות הבהרה

1.8.1. הצעות במכרז יוגשו לתיבת מכרזים מקוונת באמצעות מערכת להגשת הצעות, בהתאם לשם ומספר המכרז.

1.8.2. יש להפנות את כל השאלות הנוגעות למכרז אל כתובת דואר אלקטרוני: [kerenz@police.gov.il](mailto:kerenz@police.gov.il). שאלות שיועברו לאחר המועד הנקוב לעיל, שיועברו בעל פה או בטלפון או שיופנו לגורם אחר מהמצוין לעיל, לא יחייבו מענה מאת המזמין.

## 1.9. מסמכים אותם יש לצרף להצעה

1.9.1. על המציע במכרז להגיש את פרק זה (פרק א') כשהוא ממולא וחתום כנדרש, בנוסף, על כל מציע לצרף להצעתו את המסמכים הבאים:

1.9.1.1. הסכם ההתקשרות שבפרק ג', על נספחיו כשהוא חתום על ידי מורשה החתימה של המציע וחותמת התאגיד.

## 1.10. חלקים מההצעה אותם מבקש המציע להותיר חסויים

ציון העמודים, הסעיפים או המסמכים הכלולים בהצעה אשר המציע מבקש למנוע ממציעים אחרים במכרז לעיין בהם (בטענה לחשיפת סוד מסחרי או סוד מקצועי או כל נימוק אחר המופיע בתקנה 21(ה) לתקנות חובת המכרזים).

מספר עמוד/סעיף	נושא הסעיף	נימוק למניעת החשיפה

### בחתימתנו אנו מאשרים כי

1. קראנו את כל הוראות המכרז, כי כל סעיף במכרז מובן ומקובל עלינו, וכי המציע יהיה מנוע ומושתק מלעלות טענות כנגד תנאי המכרז מרגע הגשת הצעה זו.
2. ההצעה עומדת בתנאי המכרז ובדרישות המפורטות במסמכי המכרז.
3. הפרטים המופיעים בהצעה זו על נספחיה, הם אמת, וכי המציע מסוגל ומתכוון לעמוד בכל פרט מהצעתו ובהוראת המכרז.

חתימת מורשה/י חתימה של המציע

שם

תאריך

# **פרק ב' - כללי המכרז**

## 2. עקרונות המכרז

### 2.1. הצגת המכרז

- 2.1.1. מכרז זה הוא מכרז ממוכן מהיר הנערך בהתאם לתקנה 19ה(א)(2) לתקנות חובת המכרזים, התשנ"ג-1993 ("תקנות חובת המכרזים").
- 2.1.2. היקף ההתקשרות במכרז זה מוגבל עד לסכום כולל (לרבות בגין תקופות האופציה) של 400,000 ₪ כולל מע"מ וכל מס אחר.
- 2.1.3. במכרז זה קיים אומדן. מובהר בזאת כי האומדן הינו חסוי ולא תתאפשר זכות העיון בו. עוד מובהר כי לוועדת המכרזים של משטרת ישראל, לפי שיקול דעתה, שמורה הזכות לפסול הצעות החורגות כלפי מעלה או כלפי מטה בשיעור הגבוה מ- 20% מהאומדן ובנסיבות מסוימות לפי שיקול דעתה הבלעדי של ועדת המכרזים אף לבטל את המכרז כולו או חלקו. אין באמור לעיל כדי לפגוע בסמכות ועדת המכרזים לפעול ע"פ תקנות חובת המכרזים ובמיוחד בהתאם לאמור בתקנה 21(א1).
- 2.1.4. במסגרת הליך המכרז הצעות אשר יוגשו במכרז יידרשו לעמוד בתנאי הסף להשתתפות במכרז המפורטים בו. ההצעות אשר עמדו בתנאי הסף של המכרז, ידורגו בהתאם לאמות המידה המפורטות במכרז.
- 2.1.5. בתום הליך המכרז, המזמין יכריז על ההצעות בעלות הניקוד הגבוה ביותר כזוכות במכרז ויחתום עימן על הסכם התקשרות, הכל כמפורט להלן.
- 2.1.6. המכרז יתנהל בהתאם לדין, ולפי כללי המכרז המפורטים במסמכי המכרז.

### 2.2. התחייבויות כלליות של מציע במכרז

- 2.2.1. המציע קרא בעיון רב את מסמכי המכרז על כל פרקיו, נספחיו, תנאיו וחלקיו, לרבות כל ההבהרות שפורסמו על ידי המזמין, הוא הבין את כל האמור בהם, ומסכים להם.
- 2.2.2. המציע קרא בעיון רב את תנאי ההתקשרות עם הספק הזוכה, ובכלל זה את חוזה ההתקשרות על נספחיו, הוא הבין את האמור בהם, ומסכים להם.
- 2.2.3. המציע אינו מצוי בהליכי פשיטת רגל או פירוק ולא מתנהלות נגד המציע תביעות מהותיות, שעלולים לפגוע בתפקודו ככל שיזכה במכרז.
- 2.2.4. אין מניעה לפי כל דין להשתתפות המציע במכרז.

- 2.2.5. אין בהגשת הצעה במכרז או בביצוע ההתקשרות נושא המכרז, על ידי המציע, כדי ליצור ניגוד עניינים, בין במישרין ובין בעקיפין, בין המציע למזמין.
- 2.2.6. הפרטים המופיעים בהצעה זו הוחלטו על ידי המציע באופן עצמאי, ללא התייעצות, הסדר או קשר עם מציע אחר.
- 2.2.7. פרטי ההצעה לא הוצגו או יוצגו בפני כל אדם או תאגיד אשר מציע הצעות במכרז זה.
- 2.2.8. המציע לא היה מעורב בניסיון להניא מתחרה אחר מלהגיש הצעות במכרז זה, ולא היה מעורב בדרך כלשהי בהצעה שהוגשה על ידי מציע אחר.
- 2.2.9. המציע לא היה, ולא מתכוון להיות מעורב בניסיון לגרום למתחרה אחר להגיש הצעה גבוהה או נמוכה יותר מהצעתו זו.
- 2.2.10. המציע לא היה מעורב בניסיון לגרום למתחרה להגיש הצעה בלתי תחרותית מכל סוג שהוא.
- 2.2.11. הצעה זו מוגשת בתום לב.
- 2.2.12. המציע אינו מחזיק או מוחזק על ידי מציע אחר במכרז (החזקה לעניין זה – החזקה במישרין או בעקיפין ב-25% או יותר מאמצעי שליטה, כהגדרתו בחוק ניירות ערך, התשכ"ח-1968).
- 2.2.13. גורם אחד אינו מחזיק ב-25% יותר מאמצעי שליטה בו ובמציע נוסף במכרז.
- 2.2.14. המציע אינו קבלן משנה של מציע אחר במכרז, בקשר עם ביצוע השירותים במכרז זה.

### 3. ניקוד ההצעות

#### 3.1. ציון בגין הצעת המחיר

- 3.1.1. מציע במכרז נדרש לתת הצעת מחיר בהתאם למפורט בפרק א'.
- 3.1.2. חישוב הצעת המחיר המשוקללת של כל מציע תחושב ע"י סיכום מכפלות המחיר המוצע לכול פריט בכמות לשקלול המצוינת לצידו.

### 4. בחירת זוכה

#### 4.1. דירוג ההצעות

- 4.1.1. ההצעות ידורגו בהתאם לציון שהתקבל לאחר שקלול אמות המידה הקבועות במכרז, כאשר ההצעה בעלת הציון הגבוה ביותר תדורג ראשונה, לאחריה ההצעה עם הניקוד השני בטיבו, וכן הלאה.
- 4.1.2. במסגרת שקלול הציון ודירוג ההצעות, תינתן, במקרים הרלוונטיים, העדפה לטובין מתוצרת הארץ, בהתאם לתקנה 3 לתקנות חובת המכרזים (העדפת תוצרת הארץ), התשנ"ה-1995 ("תקנות העדפת תוצרת הארץ"), וזאת למציע אשר במסגרת הצעתו פירט כי הטובין המוצעים על ידו הם מתוצרת הארץ, בהתאם להנחיות המופיעות בפרק ב' להלן.
- 4.1.3. אם למספר הצעות יחושב ציון הערכה זהה, יפעל המזמין לפי סדר הפעולות הבא, ובאישור ועדת המכרזים, עד לבחירת זוכה:
  - 4.1.3.1. יפעל בהתאם להוראות ס' 2ב לחוק חובת המכרזים, התשנ"ב-1992, בדבר "עסק בשליטת אישה" כהגדרתו שם, וזאת בתנאי שמציע במכרז הגיש בקשה ועומד בדרישות החוק.
  - 4.1.3.2. אם עדיין אין הכרעה ההצעה בעלת ציון האיכות הגבוה ביותר תדורג ראשונה.
  - 4.1.3.3. אם עדיין אין הכרעה יבצע המזמין הליך תיחור נוסף, בין אותן הצעות, במסגרתו כל אחד מהמציעים יוכלו להגיש הצעת מחיר מטיבה ביחס להצעתם המקורית או לחילופין לבצע הגרלה בין אותן הצעות על מנת לקבוע את דירוגן, בהתאם לשיקול דעת המזמין.

## 4.2 מתן העדפה למציע במכרז

4.2.1 **עסק בשליטת אישה** - מציע שהוא "עסק בשליטת אישה" ומעונין שתינתן לו העדפה בשל כך יצרף להצעתו אישור רו"ח ותצהיר, הכל בהתאם להוראות סעיף 2 לחוק חובת המכרזים.

### 4.2.2 העדפת תוצרת הארץ

4.2.2.1 העדפת תוצרת הארץ תינתן רק במכרזים בהם הדבר מצוין במפורש בפרק א' למסמכי המכרז.

4.2.2.2 מציע המבקש לקבל את ההעדפה לגבי הטובין המוצעים על ידו יצהיר בהצעתו על כך שהטובין הם מתוצרת הארץ ויצרף אישור רו"ח להוכחת זכאותו (נספח ב – הצהרות ואישור רו"ח – העדפת תוצרת הארץ להוראת התכ"ם 7.12.0.2).

4.2.2.3 מציע שביקש בהצעתו במכרז לקבל העדפה לטובין מתוצרת הארץ, גם אם לא קיבל את ההעדפה בפועל, יהיה מחוייב, במהלך כל תקופת ההתקשרות להמשיך ולספק את הטובין מתוצרת הארץ שהציע בהצעתו. ככל שבמהלך תקופת ההתקשרות יבקש הספק לספק טובין מיובאים במקום הטובין שהתחייב לספק, תבחן ועדת המכרזים האם התקיימו נסיבות המצדיקות זאת שיעקרן אילוצים חיצוניים שאינם תלויים בספק ושלא יכול היה לצפות אותם מראש, וככל שוועדת המכרזים השתכנעה שיש מקום לאשר את השינוי המבוקש, יעודכנו המחירים המשולמים עבור אותו פריט טובין, ויחולקו ב-1.5, אלא אם התקיימו נסיבות מיוחדות שמצדיקות לחלק את מחירו רק ב-1.15.

## 4.3 בחירת זוכה

4.3.1 בתום דירוג ההצעות כמפורט לעיל, המזמין יכריז על המציע שהצעתו דורגה ראשונה, כזוכה במכרז, בכפוף לביצוע הפעולות המפורטות להלן ("זוכה"), וכן יודיע למציעים האחרים על ההכרזה כאמור.

4.3.2 לא הצליח הזוכה לבצע את הפעולות המפורטות להלן לשביעות רצונו של המזמין, או שהצעתו נפסלה מכל סיבה אחרת, בפרק זמן של עד 90 יום ממועד ההכרזה על הזוכה יוכל המזמין להכריז על המדורג אחריו כזוכה, ובלבד שהמציע המדורג שני נקבע ע"י ועדת המכרזים כזוכה חליפי.

4.3.3 על הזוכה להגיש, תוך 15 ימי עבודה, 10 ערכות של הדגם, כולל מצמדים, טבעות, ברגים, רצועות, לאישור מ"י, הדגמים יהיו ממנת ייצור אחת.

4.3.4. על הזוכה לספק את כל התיעוד הנדרש במפרט להוכחת עמידת הפריטים המוצעים בדרישות המפרט.

4.3.5. על הזוכה להגיש הסכם הצטרפות לפורטל הספקים המופיע בהוראת תכ"ם 7.12.5 "פורטל הספקים" חתום, ולבצע את כל הפעולות הנדרשות ממנו ובכלל זה נשיאה בעלויות הנדרשות לצורך התחברות לפורטל. לחילופין, על הזוכה להמציא אישור כספק העושה שימוש בפורטל הספקים.

4.3.6. במידה והזוכה הינו תאגיד, עליו להעביר אישור מעודכן כי לתאגיד אין חובות אגרה שנתית לרשות התאגידים לשנים שקדמו לשנה בה מוגשת ההצעה, וכי התאגיד אינו רשום כמפר חוק או שהוא בהתראה לפני רישום כמפר חוק. את האישור יש להביא על באמצעות נסח פרטי חברה או שותפות עדכני מרשות התאגידים (האישור הניתן להפקה דרך אתר האינטרנט של רשות התאגידים בלחיצה על הקישור "הפקת נסח חברה", ניתן להיעזר בקישור-עבור חברה, עבור שותפות).

4.3.7. במידה והזוכה הוא עמותה או חברה לתועלת הציבור - הגשת אישור ניהול תקין מאת רשם העמותות או רשם ההקדשות, לפי העניין, המעיד כי הגוף מקיים את כל דרישות, לפי העניין, והנחיות הרשם לאופן ניהולו התקין לצורך קבלת האישור. על אף האמור, אם טרם חלפו שנתיים מיום רישומה של העמותה או החל"צ, לא נדרש "אישור ניהול תקין" אלא "אישור על הגשת מסמכים" מאת הרשם הרלוונטי.

#### 4.4. תחילת מתן השירותים

4.4.1. לאחר שימלא הזוכה את כל התנאים הנקובים, יוסיף גם המזמין את חתימת מורשי החתימה מטעמו על גבי חוזה ההתקשרות ("מועד החתימה על ההסכם").

4.4.2. לאחר מועד החתימה על ההסכם, על הזוכה להיות מוכן בתוך 14 ימים לתחילת העבודה, זאת למעט במקרה בו פורטו מועדים מחייבים במסגרת ההצעה של הספק או במסגרת פרק א' למסמכי המכרז.

### 5. מופעים במכרז

#### 5.1. מועדי המכרז

5.1.1. הזמנים המפורטים בטבלה שבתחילת המכרז מחייבים את כל מי שמעוניין להתמודד במכרז. שינוי לוחות הזמנים יתבצע על ידי המזמין בלבד, ובהתאם לשיקול דעתו הבלעדי.

5.1.2. כל שינוי במועדי המכרז או עדכונים הנוגעים להם יפורסמו בדף המכרז שנמצא באתר האינטרנט של מינהל הרכש הממשלתי.

## 5.2 שאלות הבהרה בנוגע למכרז

5.2.1 בכל מקרה של אי בהירות או הערות בנוגע למכרז, מועדיו או לתנאיו ניתן לפנות למזמין בשאלות הבהרה והערות, וזאת עד למועד האחרון להגשת שאלות הבהרה הנקוב לעיל.

5.2.2 לא יינתן מענה לשאלות שיישלחו בעילום שם.

5.2.3 המזמין רשאי לאפשר סבבים נוספים של שאלות הבהרה, בהודעה שתפורסם בדף המכרז באתר האינטרנט, וזאת בהתאם לשיקול דעתו הבלעדית.

5.2.4 מציע שלא יפנה למזמין בשאלות הבהרה על המכרז כאמור יהיה מנוע מלהעלות בעתיד כל טענה, דרישה או תביעה כנגד המכרז.

## 5.3 מענה המזמין לשאלות הבהרה

5.3.1 תשובות המזמין לשאלות הבהרה יפורסמו בדף המכרז שבאתר האינטרנט, ויחייבו את כלל המציעים במכרז. האחריות להתעדכן בתשובות המזמין לשאלות הבהרה היא של המציעים במכרז.

5.3.2 במענה לשאלות הבהרה המזמין רשאי לבצע כל שינוי במסמכי המכרז, וכן ליתן פרשנות או הבהרה להוראות מסמכי המכרז. תשובות המזמין יפורסמו ללא שמות הפונים.

5.3.3 המזמין אינו מחויב לנוסח שאלה שהוגשה, ובכלל זה רשאי המזמין, בעת ניסוח תשובות הבהרה שיפורסמו, לקצר נוסח של שאלה או לנסחה מחדש. נוסח התשובות שפורסם הוא הנוסח המחייב ומהווה חלק בלתי נפרד מהמכרז.

## 5.4 הגשת הצעות במכרז

5.4.1 בעת הגשת הצעות לתיבת מכרזים מקוונת על המציע לפעול בהתאם להנחיות המפורטות בתיבה. בכל מקרה בו המציע לא פעל בהתאם להנחיות התיבה וכתוצאה מכך לא הגיש חלקים מהצעתו או שהצעתו או חלקים ממנה לא היו ניתנים לקריאה הדבר עלול להוביל לפסילת הצעתו.

5.4.2 לצורך הגשת הצעות יידרש המציע להזדהות באמצעות מערכת ההזדהות הממשלתית.

5.4.3. על מציע במכרז האחריות לדאוג להגיש את ההצעה לפני המועד האחרון להגשת הצעות. בכלל זה על המציע לקחת בחשבון כי בסמוך למועד האחרון להגשת הצעות ייתכן עומס על המערכת הגשה או תקלות טכניות אחרות אשר ימנעו מהמציע להגיש את הצעתו. באחריות המציע להגיש את הצעתו פרק זמן מספק לפני המועד האחרון להגשת הצעות, על מנת להימנע מתקלות כאמור.

5.4.4. ככל שתהיה תקלה טכנית ממושכת, אשר תמנע הגשות הצעות במכרז, יוכל המזמין בהודעה שתפורסם באתר האינטרנט לקבוע דרך הגשה אחרת במכרז.

5.4.5. הצעות שלא יוגשו עד המועד האחרון להגשת הצעות, לא יובאו לדיון בפני ועדת המכרזים של המזמין.

#### 5.4.6. כללי עבודה בתיבת מכרזים דיגיטאלית

5.4.6.1. באפשרות המציע לבצע הגשה אחת בלבד! לאחר הגשת המענה לא תתאפשר הגשה נוספת.

5.4.6.2. המשקל המרבי לקובץ בהצעה הינו 10 MB ומקסימום 50 MB לכלל הקבצים באותה הצעה. על המציע לבדוק את משקל הקבצים הנשלחים על ידו ולוודא כי הצעתו עומדת במגבלות.

5.4.6.3. לאחר הגשת ההצעה יופיע במסך ההגשה מספר אסמכתא. רק לאחר הופעת ההודעה עם מספר האסמכתא תהליך ההגשה יסתיים. **ללא קבלת מספר האסמכתא דין ההצעה כלא הוגשה.**

5.4.6.4. בסוגיות טכניות ובעזרה בתפעול המערכת ניתן לפנות למוקד התמיכה בימים א'-ה' בין השעות 08:00-17:00 באמצעות דוא"ל [CCC@mof.gov.il](mailto:CCC@mof.gov.il). זמן ההמתנה מרגע פתיחת הפנייה ועד לחזרת נציג שירות לא יעלה על 4 שעות בטווח שעות פעילות המוקד. מוקד התמיכה אינו מתחייב לספק מענה לפניית אשר יתקבלו בזמן הפחות מ-4 שעות מהמועד האחרון להגשת הצעות.

5.4.6.5. לתשומת ליבכם! בחלוף 20 דקות ללא ביצוע פעולה, המערכת תתנתק וכל פעולה שבוצעה בה ולא נשמרה כטיוטה, לא תשמר. במקרה המתואר תידרש כניסה מחדשת למערכת.

5.4.6.6. להנחיות וחומרי הדרכה על אופן הגשת ההצעות בתיבת המכרזים הדיגיטלית ניתן להיכנס לקישור הבא: <https://govextra.gov.il/mr/guides/tender>

5.5.1. ראיון יתקיים רק במכרזים בהם הדבר מצוין במפורש בפרק א' למסמכי המכרז. ככל שנקבע במכרז שהוא כולל שלב של ראיון, ינוהל הראיון בהתאם לכללים הבאים:

5.5.1.1. הודעה בדבר מועד הראיון תשלח לכל מציע שעומד בדרישות המפורטות במכרז. המזמין רשאי על פי שיקול דעתו לשנות את מועד הראיון, ובלבד שיוודיע למציע על המועד החלופי מראש.

5.5.1.2. מציע אשר לא יגיע למפגש במועד שנקבע לו, המזמין יהיה רשאי לפסול את הצעתו, או לחילופין לאפשר לו ראיון במועד חלופי, וזאת בהתאם לשיקול דעתו הבלעדי, ולנסיבות המכרז.

5.5.1.3. על המציע להגיע לראיון יחד עם בעלי התפקידים הנכללים בתנאי הסף או בתבחיני האיכות שפורטו במכרז, אלא אם כן בהזמנה לראיון המזמין הודיע אחרת.

5.5.1.4. במסגרת הראיון המזמין יהיה רשאי לדרוש מהמציע או מנציגיו בראיון להציג בפניו כל מידע או מסמכים או אישורים או רישיונות וכיוצא"ב, אשר לדעת המזמין נחוצים לצורך הוכחת עמידה בדרישות המכרז.

5.5.1.5. במסגרת הראיון המזמין יהיה רשאי לבחון את הבנתו ובקיאותו של המציע או של נציגיו בתחום השירותים נשוא ההליך וכן לבחון את יכולתו של המציע לעמוד בכל התחייבויותיו על פי הסכם ההתקשרות.

5.5.1.6. המזמין יהיה רשאי לזמן יועצים מקצועיים או משקיפים נוספים מטעמו שישתתפו בראיונות.

## 6. כללי המכרז

### 6.1. בדיקת ההצעות

- 6.1.1. המזמין יבדוק כי המציע הגיש את ההצעה בהתאם להנחיות המכרז וצירף את כל המסמכים כנדרש בחוברת ההצעה (פרק א), וינקד את ההצעות בהתאם לאמות המידע המפורטות במכרז.
- 6.1.2. לצורך בדיקת ההצעות רשאי המזמין לעשות שימוש בצוות מקצועי אשר יכול ויכלול גם יועצים חיצוניים.
- 6.1.3. המזמין, באישור ועדת המכרזים, רשאי לבקש ממציע, להמציא מסמך נוסף או חלופי המוכיח את עמידתו בתנאי המכרז, ובפרט בתנאי הסף של המכרז, וזאת בתוך פרק זמן קצוב. אי מענה לפנייה כאמור, או מענה שלא בפרק הזמן שהוגדר עלול לגרום לפסילת ההצעה, בהתאם לשיקול הדעת של המזמין. יובהר, כי בכל מקרה, לא ניתן יהיה להשלים מסמכים או נתונים הנוגעים לטופס הצעת המחיר.
- 6.1.4. ככל שהוחלט על מתן אפשרות למציע לבצע השלמה של הצעתו, המזמין רשאי לפסול הצעה שעדיין אינה עונה על דרישות המכרז, או, בהתאם לשיקול דעתו לבקש השלמה נוספת.
- 6.1.5. לצורך בדיקה ומתן ניקוד להצעות רשאי המזמין לעשות שימוש במידע המפורט בהצעה שהגיש המציע וכן במקורות מידע מהימנים אחרים וביניהם בידע המקצועי העומד לרשותו של המזמין, בניסיון העבר של המזמין עם המציע או של גוף ממשלתי אחר עם המציע, ככל שקיים ניסיון כאמור, במידע ציבורי על המציע, בחוות דעת יועצים מקצועיים, וכיוצא באלה.

### 6.2. הצעה יחידה

- 6.2.1. ככל שהוגשה במכרז הצעה יחידה או שלאחר בדיקת ההצעות נותרה הצעה אחת בלבד, המזמין, בהתאם לשיקול דעתו הבלעדי יהיה רשאי:
- 6.2.1.1.1. להכריז על המציע שנותר כזוכה;
  - 6.2.1.1.2. לבטל את המכרז, ולצאת למכרז חדש;
  - 6.2.1.1.3. "ככל שההצעה הינה במחיר העולה על הקבוע באומדן, רשאית ועדת המכרזים להודיע על כך למציע ולאפשר לו להגיש הצעה משופרת, בהתאם לסעיף 23 (א) לתקנות חובת המכרזים, תשנ"ג – 1193".

### 6.3 פסילת הצעות

6.3.1. המזמין, לאחר שנתן למציע זכות טיעון (בכתב או בע"פ, בהתאם לקביעתו הבלעדית של המזמין) יהיה רשאי לפסול הצעה שהוגשה במכרז, לפי שיקול דעתו, בין היתר, אם מתקיים אחד מהתנאים הבאים:

6.3.1.1. פסילת הצעה חסרה או לא ברורה – אם הצעה שהוגשה במכרז היא חסרה באופן אשר המזמין אינו יכול להבין ממנה את מהות ההצעה, או לחילופין היא לוקה בחוסר בהירות או חוסר סדר ניכר.

6.3.1.2. פסילת הצעה בלתי כדאית כלכלית או תכסיסנית – אם ההצעה הינה בלתי כלכלית למציע במידה המטילה בספק את יכולתו לעמוד בהתחייבויותיו היה ויזכה במכרז, או תכסיסנית (למשל, הצעה הכוללת מחירים או הנחות חריגות, סבסוד צולב, dumping וכדו') הן ביחס להצעה עצמה והן ביחס להצעות אחרות, וכן בכל מקרה של פעולה שלא בתום לב של המציע.

6.3.1.3. פסילה עקב התנהגות במכרזים ובהתקשרויות קודמות – המציע, במסגרת מכרז או התקשרות קודמת של המזמין, או של משרד ממשלתי ויחידת סמך אחרים, נהג בחוסר תום לב, בערמה, בתכסיסנות או בחוסר ניקיון כפיים, מסר מידע מטעה או מידע מהותי בלתי מדויק או התנהל בחסור מקצועיות קיצונית, באופן שלדעת המזמין מצדיק את פסילתו.

6.3.1.4. פסילת הצעה עקב מצב כלכלי של המציע – אם עקב מצבו הכלכלי הנוכחי או הצפוי של המציע, לרבות הליכי פשיטת רגל או פירוק או תביעות מהותיות הקיימות נגדו, קיים חשש לתיפקודו באם יזכה במכרז.

6.3.1.5. פסילת הצעה עקב ניגוד עניינים – אם קיים ניגוד עניינים, ישיר או עקיף, או חשש לניגוד עניינים בין ענייני המציע, ההצעה שהוא הגיש, או בעלי העניין בו, לבין השתתפות וזכיה במכרז או ביצוע השירותים על ידי המציע.

6.3.1.6. פסילת הצעה בגין תיאום הצעות - אם קיים חשד סביר לתיאום בין המציע להצעות אחרות במכרז, או בין המציע לבין מציע פוטנציאלי.

#### 6.4 מינוי נציג מטעם המציע

- 6.4.1 נציג המציע אשר הגיש את ההצעה בתיבת המכרזים הדיגיטלית יהווה את הכתובת הבלעדית לכל פניה בנושא המכרז, בהתאם לפרטי הקשר אשר ניתנו בעת הגשת ההצעה בתיבה.
- 6.4.2 כל מענה והתייחסות שתישלח לפרטי הקשר כאמור, או מפרטי הקשר האמור תחייב את המציע.

#### 6.5 תוקף הצעות

- 6.5.1 תוקף ההצעה הוא 90 יום לאחר המועד האחרון להגשת הצעות.
- 6.5.2 מציע אינו רשאי לחזור בו מהצעתו בתקופה בה הצעתו בתוקף.

#### 6.6 ביטול או שינוי המכרז

- 6.6.1 המזמין רשאי מיוזמתו ועל פי שיקול דעתו הבלעדי, לבטל את המכרז, לשנותו ולעדכנו, לרבות עדכוני מועדים הנקובים בו ופרסום הבהרות על האמור בו.
- 6.6.2 שינויים כאמור יפורסמו בדף המכרז באתר האינטרנט. על מציע האחריות להתעדכן באופן עצמאי בהודעות ועדכונים אשר יפורסמו כאמור בנוגע למכרז זה.
- 6.6.3 חתימה על הסכם ההתקשרות עם הזוכה במכרז מותנית בקיומו של תקציב זמין. ככל שמסיבות תקציביות לא ניתן יהיה להתקשר עם הזוכה במכרז, רשאי המזמין לבטל את המכרז.
- 6.6.4 המזמין לא יהיה חייב לפצות את המציעים במקרה של ביטול המכרז.

#### 6.7 הוצאות

- 6.7.1 מציעים הבוחרים להגיש הצעה במכרז יישאו בכל עלות כספית הנדרשת לצורך השתתפותם במכרז, ולא יהיו זכאים להחזר כלשהו מהמזמין בגין עלויות אלו.
- 6.7.2 המציע לא יהיה זכאי להחזר הוצאות או לפיצוי כלשהו בקשר עם המכרז, לרבות במקרה של הפסקתו, עיכובו, שינוי תנאיו או ביטולו.

#### 6.8 סמכות השיפוט

6.8.1. סמכות השיפוט בכל הקשור לנושאים ועניינים הנוגעים למכרז, או בכל תביעה הנובעת מהמכרז ומניהולו, תהיה אך ורק בבית המשפט במקום בו יושבת ועדת המכרזים של המזמין.

## 6.9. סודיות ההצעה וזכות העיון

6.9.1. בכפוף לחובות המזמין על פי דין, המזמין מתחייב שלא לגלות תוכן ההצעה לצד שלישי שאינו מעובדי המזמין או יועצים המועסקים על ידו ונותנים לו שירות לצורך המכרז, אשר גם עליהם תחול חובת הסודיות ואי השימוש בהצעות שהוגשו במכרז אלא לצורכי המכרז בלבד.

6.9.2. יחד עם זאת, בהתאם לתקנה 21(ה) לתקנות חוק המכרזים מציעים במכרז רשאים לבקש לעיין בהצעה זוכה, וכן בפרוטוקולים של ועדת המכרזים ובמסמכים נוספים הקשורים במכרז, מלבד החריגים המנויים בתקנה, ובכלל זה במסמכים שהם בגדר סוד מסחרי או מקצועי, או שעלולים לפגוע בביטחון המדינה, יחסי החוץ שלה, כלכלתה וביטחון הציבור.

6.9.3. אם ברצון מציע למנוע עיון בסעיפים של הצעתו בשל טענה לסוד מסחרי, סוד מקצועי, או כל טעם אחר המוזכר בתקנות חובת המכרזים עליו לציין זאת באופן מפורש בחוברת ההצעה (פרק א), במקום המיועד לכך. מובהר כי לא יהא בעצם הבקשה כדי למנוע עיון בסעיפים הרלוונטיים, והחלטה בנושא תתקבל על ידי ועדת המכרזים של המזמין. מובהר כי מחיר ההצעה אינו בגדר סוד מסחרי או מקצועי.

6.9.4. מציע שטען שחלק מסוים מהצעתו היא סוד מסחרי או מקצועי, יהיה מנוע מלדרוש לעיין בחלק זה של ההצעה הזוכה במכרז.

6.9.5. בכפוף לאמור לעיל, בהשתתפותו במכרז מסכים המציע, כי במקרה של זכיה במכרז הצעתו תועמד במלואה, על נספחיה, לעיונם של יתר המציעים במכרז בהתאם להוראות הדין ותקנות חובת המכרזים.

6.9.6. במקרה בו ועדת המכרזים של המזמין תדחה את טענת המציע הזוכה בדבר היות חלקים מהצעתו סוד מסחרי או מקצועי, המזמין יודיע לו על כך טרם מימוש זכות העיון בפועל.

## **פרק ג' – הסכם התקשרות**

## הסכם התקשרות

### בין

משטרת ישראל  
(להלן: "המזמין")

### מצד אחד

### ל בין

מכתובת

(להלן: "הספק")

### מצד שני

הואיל והמזמין פרסם את מכרז 60/2022 לאספקת ערכת נשיאה לטאבלט (להלן: "המכרז"), לקבלת הטובין והשירותים המפורטים בפרק א למכרז ("הטובין והשירותים");

והואיל והספק הגיש הצעה למכרז, כדי לספק את הטובין והשירותים המבוקשים בהתאם לאמור במכרז, בהצעתו ובהסכם זה (להלן: "ההסכם");

והואיל ובכפוף לחתימתו על ההסכם וקיום הדרישות המפורטות במכרז, ועדת המכרזים של המזמין בחרה בספק כזוכה במכרז;

### לפיכך הוצהר, הותנה והוסכם בין הצדדים כדלקמן:

#### 1. כללי

1.1. להסכם זה מצורפת חוברת ההצעה על כל נספחיה (פרק א' למסמכי המכרז) וכן נספח א'- סודיות והיעדר ניגוד עניינים.

1.2. פרק ב' למסמכי המכרז והבהרות למכרז שפורסמו באתר מינהל הרכש הממשלתי (בהתאם לנוסח המעודכן ביותר המופיע שם), יחשבו גם הם כמצורפים להסכם. למען הסר ספק, אין צורך לצרפם להסכם.

1.3. המבוא והנספחים להסכם מהווים חלק בלתי נפרד ממנו.

1.4. בהסכם תהיה למונחים המשמעות המופיעה במכרז. פרשנות ההסכם על נספחיו תיעשה באופן המקיים את דרישות המכרז המפורשות והמשתמעות ובתכלית המכרז של אספקת הטובין והשירותים למזמין באופן מיטבי.

## 2. היקף ותקופת ההתקשרות

2.1. תקופת ההתקשרות תארך 12 חודשים ממועד החתימה על הסכם זה ("תקופת ההתקשרות"), כאשר למזמין הזכות להאריך את תקופת ההתקשרות בתקופות נוספות, ועד ל 24 חודשים נוספים, על פי שיקול דעתו הבלעדי.

2.2. היקף ההתקשרות לא יעלה על 400,000 ₪ כולל מע"מ.

2.3. למען הסר ספק, המזמין אינו מתחייב להיקף זה או להיקף כלשהו, ומימוש ההתקשרות יהיה על פי שיקול דעתו הבלעדי.

## 3. התחייבויות והצהרות הספק

3.1. הספק מצהיר ומתחייב כי -

3.1.1. אין מניעה לפי כל דין להתקשרותו בהסכם.

3.1.2. הוא עומד בכל דרישות הדין הרלוונטיות לאספקת הטובין והשירותים בהתאם להסכם.

3.1.3. בכל מקרה שבו יחולו שינויים בהוראות הדין, באופן המשפיע על ביצוע ההסכם, הוא יישא בעלויות של שינויים אלו.

3.1.4. ברשותו הניסיון, המיומנות, הידע, הכלים, המלאי וכוח האדם הדרושים למילוי חובותיו בהתאם לתנאי ההסכם והמכרז.

3.1.5. הוא יספק את הנדרש ממנו על פי דרישות המכרז, לשביעות רצון המזמין, ויעשה שימוש בתוכנות מחשוב מקוריות בלבד לצורך כך.

3.1.6. הוא לא יעשה שימוש, בעת מתן שירותים, בנתונים, תמונות, תוכנות, מסמכים וכיוצא באלה, שהוא אינו בעל הקניין הרוחני עליהם, או לחילופין בעל רשות לעשות בהם שימוש לטובת המזמין.

3.1.7. הוא ישתף פעולה עם המזמין וכל נציג מטעמו בכל הקשור למילוי התחייבויותיו על פי הסכם זה, בכלל זה הוא ישתף פעולה באופן מלא עם הוראות קב"ט המזמין.

#### 4. סודיות ואבטחת מידע

4.1. הספק מתחייב כי הוא ומי מטעמו ישמרו את המידע שהתקבל אצלם במהלך ביצוע חובותיהם על פי ההסכם והמכרז בסודיות מוחלטת, במהלך תקופת ההתקשרות ולאחריה, ולא יעשו בו כל שימוש למעט לצורך ביצוע חובותיהם בהתאם למכרז ולהסכם.

4.2. לעניין התחייבות זו לסודיות מובהר כי "מידע" או "מידע סודי" לא יכלול:

4.2.1. מידע שהוא נחלת הכלל או שיהפוך לנחלת הכלל שלא עקב הפרת התחייבות זו.

4.2.2. מידע שהיה בידי נותן השירותים טרם החתימה על ההסכם.

4.2.3. ככל שהספק או נותן השירותים יפנו בבקשה מתאימה להחרגתו של סוג מידע מסוים מתחולת המידע הסודי, או לחשיפתו בפני גורם כלשהו, ועדת המכרזים תדון בבקשה ותהיה רשאית לקבלה, בהתאם לשיקול דעתה הבלעדי וככל שאין בחשיפת המידע חשש לפגיעה כלשהי באינטרסים של המזמין או הציבור בכללותו.

4.3. הספק אחראי לכך כי בעלי תפקידים אצלו וקבלני משנה שלו, אשר במסגרת עבודתם נחשפים למידע של המזמין, ישמרו על המידע אליו הם נחשפו בסודיות, בהתאם לחובותיו על פי הסכם זה.

4.4. הספק יהיה אחראי לאבטחת מידע של המזמין המגיע לרשותו בעת ביצוע ההסכם באמצעי אבטחה נאותים המקובלים בשוק, וככל שיש דרישות מאת המזמין בהקשר זה, בהתאם לדרישות המזמין.

4.5. הספק ינקוט בכל הצעדים הנדרשים לצורך אבטחת המידע שיגיע לרשותו בעת ביצוע ההסכם, ויוודא כי האמצעים הטכנולוגיים והגנות הסייבר המשמשות לאבטחת המערכות בהם הוא עושה שימוש בעת ביצוע חובותיו לפי הסכם זה הם חדישים ועומדים בסטנדרטים המקובלים עבור מערכות אלו.

4.6. הספק יציג למזמין, ככל שיידרש, את האמצעים בהם הוא נוקט לשם אבטחת המידע.

#### 5. ניגוד עניינים בביצוע ההסכם

5.1. הספק מתחייב כי אין בביצוע ההסכם כדי ליצור ניגוד עניינים כלשהו, בין במישרין ובין בעקיפין, בינו לבין המזמין.

5.2. בכל מקרה שיווצר חשש כלשהו לניגוד עניינים בין הספק לבין המזמין יודיע הספק על כך למזמין, ללא כל שיהוי ויפעל באופן מידי להסרת ניגוד העניינים. בנוסף, במקרה

כאמור, יודיע המזמין לספק אודות אמצעים נוספים או מיוחדים הנדרשים ממנו לצורך הסרת ניגוד העניינים, והספק יבצע את הנדרש ממנו בהקדם.

5.3. הספק מתחייב להחתים כל אחד מעובדיו ומי מטעמו שיועסקו על ידו לצורך ביצוע ההסכם על הצהרת הסודיות והיעדר ניגוד עניינים בנוסח המופיע כנספח א להסכם זה.

## 6. בעלות וזכויות יוצרים

6.1. הספק הוא בעל הזכויות הנדרשות לצורך אספקת השירותים והשימוש בהם על-ידי המזמין ("זכויות הקניין הרוחני"). ככל שהספק אינו בעל מלוא זכויות הקניין הרוחני, הוא מצהיר כי בעלי זכויות הקניין הרוחני נתנו בידי את כל האישורים, הרשאות השימוש והרישיונות הדרושים לפי כל דין לצורך אספקת השירותים והשימוש בהם על-ידי המזמינים, בהתאם לתנאי חוזה זה.

6.2. בכל מקרה שבו יטען צד שלישי כלשהו, כי שירות שהעמיד ספק לרשות המזמין מפר זכות קניין רוחני של צד שלישי ("טענת הפרה"), אזי הספק יישא באחריות הבלעדית להתמודדות עם טענת הפרה, על חשבונו ובכלל זה ישלם שיפוי מלא למזמינים וכן את כל ההוצאות, הנזקים ושכ"ט עו"ד שבהם יידרש לצורך כך.

6.3. המזמין יודיע לספק על כל תביעה שתוגש ובה הועלתה טענת הפרה. במקרה כאמור הספק יכנס בנעלי המזמין לצורך ניהול ההליך, אלא אם המזמין יבקש לייצג את עצמו בהליך.

6.4. כל תוצרי העבודה של הספק במסגרת ביצוע הסכם זה, ובכלל זה נתונים, מצגות, מסמכים, סיכומי פגישות, תמונות, תכנים וכל חומר אחר שנבנה על ידי הספק במהלך תקופת ההתקשרות עבור המזמין ("תוצרי העבודה"), הנם זכויותיו הרוחניות וקניינו הבלעדי של המזמין והוא יוכל לעשות בהם כל שימוש שירצה בעתיד, כמנהג בעלים, בין אם לצרכיו ובין אם לצורך פרסום חיצוני.

6.5. תוצרי העבודה לא יכללו תהליכי עבודה ומערכות ייעודיות של הספק, אשר לא הוכנו עבור המזמין במסגרת ביצוע ההסכם, ואשר נמצאים בבעלות הספק טרם כניסתו לתוקף של ההסכם.

6.6. למען הסר ספק, תוצרי העבודה יהיו רכוש המזמין גם אם מתן השירותים ע"י הספק הופסק תוך כדי תקופת ההתקשרות.

6.7. הספק לא יהיה רשאי למכור, להעביר, להמחות, לפרסם, להשכיר, לרשום, או לעשות שימוש כלשהו בתוצרי העבודה, ללא אישור המזמין בכתב ומראש.

## 7. יחסים בין הצדדים

7.1. מוצהר ומוסכם בזה בין הצדדים כי:

- 7.1.1 היחסים ביניהם לפי ההסכם אינם יחסי עובד ומעביד והמזמין אינו המעסיק של עובדי וקבלני המשנה של הספק.
- 7.1.2 הספק בלבד יהיה אחראי לכל תשלום, לשיפוי בגין נזק, פיצויים או כל תשלום אחר המגיע ממנו על פי כל דין לאנשים המועסקים על ידו בין באופן ישיר בין כקבלני שירות, או לכל אדם אחר.
- 7.1.3 המזמין לא ישלם כל תשלום לביטוח לאומי ויתר הזכויות הסוציאליות בקשר לאנשים המועסקים על ידי הספק.
- 7.1.4 ככל שלמרות האמור לעיל, ערכאה שיפוטית או מינהלית מצאה כי המזמין נושא באחריות ישירה כלפי הספק, עובדיו או קבלני משנה שלו, כאילו הוא מעסיקם, ישפה הספק את המזמין עבור כל תשלום בו הוא חויב וחורג מהתמורה המגיע לו לפי הסכם זה. בכלל זה יישא הספק בתשלומי הוצאות משפט ושכר טרחת עורך דין בהם נשא המזמין.
- 7.1.5 במקרה של הגשת תביעה כאמור בסעיף זה, יודיע המזמין לספק על קיומה של התביעה, ויאפשר לספק להתגונן.

## 8. תמורה

- 8.1 התמורה לספק תשולם בהתאם למפורט בהצעתו ולמפורט במסמכי המכרז.
- 8.2 התמורה לספק תהיה סופית, ולא ישולם לספק סכום נוסף כלשהו בגין ביצוע הנדרש ממנו לפי הסכם זה, בכלל זה לא ישולם לספק בגין החזר הוצאות, נסיעות, תשלום עבור קבלני משנה תשלומים לצדדי ג' וכדו', אלא אם צוין אחרת במפורש במסמכי המכרז.
- 8.3 בכל מקרה שבו יחולו שינויים בהוראות הדין באופן המשפיע על ביצוע ההסכם, הספק יישא בעלויות של שינויים אלו, למעט אם נכתב במפורש אחרת במסמכי המכרז או בהסכם.

## 9. כללי תשלום

- 9.1 כללי התשלום המפורטים להלן כפופים להוראות החשב הכללי במשרד האוצר כפי שמתפרסמים מעת לעת.
- 9.2 לצורך קבלת תשלום, הספק יגיש חשבון המפרט את התשלומים המגיעים לו בהתאם להסכם ולמכרז ("חשבון"). את החשבון על הספק להגיש בהתאם להנחיות המזמין, וזאת כתנאי לאישור החשבון ולהעברת התשלום לספק.
- 9.3 החשבון יכלול את הפרטים והמסמכים הבאים:

- 9.3.1. שם הספק וכתובתו, מספר מזהה של הספק, תאריך החשבון, מספר התחייבות או הזמנה, תיאור שירות או עבודה (וכן יחידת מידה, כמות, מחיר יחידה, אם קיים), ערך כולל לפני מס ערך מוסף, סכום מס ערך מוסף בגין החשבונית (מתייחס לעוסק מורשה בלבד), סך הסכום לתשלום – בספרות ובמילים, חתימת הספק או חתימה דיגיטלית וכן קיום הכיתוב "מסמך ממוחשב".
- 9.3.2. צילום תעודת עוסק מורשה על פי חוק מס ערך מוסף, התשל"ו-1975, בתוקף לאותה שנת כספים.
- 9.3.3. אישור מפקיד מורשה כמשמעותו בחוק עסקאות גופים ציבוריים התשל"ו-1976, בתוקף לאותה שנת כספים, כי הוא מנהל או פטור מנהל את פנקסי החשבונות והרשומות שעליו לנהלם על פי פקודת מס הכנסה [נוסח חדש] ועל פי החוק.
- 9.4. על החשבון לכלול, בין היתר, את הסכום לתשלום לפני מס ערך מוסף ("מע"מ"), ואת סך הכול לתשלום כולל מע"מ. במקרה שבו יחול שינוי בגובה המע"מ עד מועד הגשת החשבון תעודכן בהתאם התמורה לה זכאי הספק.
- 9.5. במקרה בו יהיו שינויים שאינם בגובה המע"מ במסים או בהיטלים, על מחיר השירותים או הטובין, לא יהיה בשינויים אלה כדי להשפיע על גובה התמורה, אלא בהתאם ובכפוף לקבלת אישור המזמין מראש ובכתב, ולפי שיקול דעתו הבלעדי.
- 9.6. הספק יידרש להגיש דיווחים וחשבוניות באמצעות פורטל הספקים הממשלתי, מערכת ממוחשבת של הממשלה המאפשרת בין היתר הגשת חשבוניות באופן מקוון.
- 9.7. המזמין יבדוק ויאשר כל חשבון שיוגש לתשלום על ידי הספק, בהתאם למפורט לעיל, ולהנחיות החשב הכללי.
- 9.8. מועד התשלום עבור חשבון שאושר על ידי המזמין, יהיה לא יאוחר מ- 45 ימים מהמועד שבו הומצא החשבון למזמין, ובמקרים חריגים לא יאוחר מ- 30 ימים מתום אותו החודש שבמהלכו הומצא החשבון למזמין.

## 10. הגבלת אחריות

- 10.1. הספק יישא באחריות בגין אובדן או נזק מכל סוג שהוא, שייגרם למזמין, לעובדיו וכל מי מטעמו וכן לכל גוף, אדם או צדדים שלישיים כלשהם, עקב מעשה או מחדל של הספק, עובדיו, שלוחיו, קבלני משנה שלו או כל מי שבא מכוחו או מטעמו, במסגרת ביצוע הסכם זה.
- 10.2. המזמין, הבאים מכוחו או המועסקים על ידו לא יישאו באחריות ולא יישאו בשום תשלום, הוצאה, אובדן או נזק, בגין נזק מכל סוג שהוא שייגרם לספק, לבאים מכוחו או

למועסקים על ידו. האמור לא יחול ביחס לנזק שנגרם בזדון ושהאחריות בגינו מוטלת על המזמין לפי דין.

10.3. לא יהיה בסיומו של הסכם זה כדי לגרוע מאחריות הספק לגבי נזקים שעילת התביעה בגינם נובעת מהסכם זה או מאספקת השירותים על פיו או קשורה אליהם.

10.4. הספק מתחייב לשלם ולשפות את המזמין באופן מלא, ככל שיחויב המזמין לשלם כל סכום בגין חיוב שעל פי הסכם זה חב בו הספק, בין אם הוא נובע מתביעתו של עובד של הספק או מי מטעמו של הספק (לרבות קבלני משנה) או עובד של המזמין או צד שלישי או של מבטח או מכל מקור אחר.

10.5. המזמין יודיע לספק על כל תביעה או דרישה על פי סעיף זה בהקדם האפשרי לאחר קבלתה, ויאפשר לו להתגונן מפניה.

## **11. ביטוח**

11.1. הספק מתחייב לערוך ולקיים ביטוחים הולמים, ככל שנהוגים בתחום פעילותו, בגבולות אחריות סבירים בהתאם לאופיים והיקפם של השירותים המבוצעים על ידו. ככל שיועסקו על ידי הספק, עליו לדרוש כי הללו יערכו ביטוחים כני"ל או לחילופין לכלול בביטוחיו כיסוי לפעילותם.

11.2. הספק יוודא כי בכל ביטוחיו המתייחסים לשירותים נשוא ההתקשרות (למעט ביטוח מסוג עבודות קבלניות/הקמה, ככל שרלוונטי) תיכלל הרחבת שיפוי כלפי מדינת ישראל בגין אחריותם למעשי או מחדלי הספק.

11.3. הספק יוודא כי בביטוח מסוג עבודות קבלניות/הקמה, המתייחס לשירותים נשוא ההתקשרות, יכללו מדינת ישראל כמבוטחים נוספים.

11.4. הספק יוודא כי בכל ביטוחיו המתייחסים לשירותים נשוא ההתקשרות ייכלל סעיף ויתור על זכות התחלוף/השיבוב כלפי מדינת ישראל עובדיה והפועלים מטעמה (ויתור כאמור לא יחול בגין נזק בזדון).

11.5. המזמין שומר לעצמו את הזכות לקבל מהספק אישור על קיום ביטוח או העתקי פוליסות, לפי דרישה.

## **12. המחאת זכויות או חובות על פי הסכם**

12.1. חל איסור מוחלט על הספק להמחות או להסב כל זכות או חובה על פי הסכם זה או את ביצוע ההסכם, ללא אישור מראש ובכתב של המזמין, בהתאם לשיקול דעתו הבלעדי.

12.2. אישר המזמין המחאה או הסבה של זכויותיו או חובותיו של הספק על פי הסכם זה, לא יהיה באישור המזמין כדי לשחרר את הספק מאחריותו כלפי המזמין בדבר מילוי חובותיו לפי הסכם זה.

12.3. מוצהר ומוסכם בזה כי למזמין הזכות להמחות או להסב כל זכות או חובה על פי הסכם זה ללא צורך בקבלת אישור כלשהו מהספק או מצד ג' כלשהו.

### 13. הפסקת ההתקשרות

13.1. המזמין יהיה רשאי להודיע לספק בהודעה מוקדמת של 30 יום על הפסקת ההתקשרות בגין אי ביצוע ההסכם לשביעות רצונו של המזמין, או מכל סיבה אחרת, בהתאם לשיקול דעתו הבלעדי של המזמין.

13.2. המזמין יהיה רשאי לתת הודעה על הפסקת ההתקשרות כאמור גם מבלי לפרש ולנמק את החלטתו. לא תהיה לספק כל תביעה, דרישה כספית או טענה אחרת כלפי המזמין בקשר עם הפסקת פעולתו כאמור.

13.3. תוקפה של ההתקשרות מותנה בקיומו של תקציב מאושר של המזמין. ככל שבמהלך תקופת ההתקשרות לא יהיה תקציב מאושר כאמור תופסק ההתקשרות לאלתר.

13.4. הופסקה ההתקשרות עם הספק, כולה או מקצתה, בין אם כהחלטה של המזמין, כתוצאה מהפרה של הספק או מכל סיבה שהיא, ישלם המזמין לספק בגין פעולות שביצע הספק טרם הפסקת השירותים, ובגינם זכאי הספק לתשלום בהתאם לכללים המפורטים בהסכם זה. במקרה כאמור רשאי המזמין להתקשר בהסכם עם ספק אחר בנושא המכרז.

13.5. מבלי לפגוע בכלליות האמור בכל מקום בהסכם, המזמין רשאי להפסיק את ההתקשרות עם הספק, בהתראה של 5 ימים, בהתרחש כל אחד מהמקרים הבאים:

13.5.1. אם ימונה קדם מפרק, מפרק זמני או קבוע לספק;

13.5.2. אם ימונה כונס נכסים זמני או קבוע לעסקי ו/או לרכוש הספק;

13.5.3. אם יינתן צו הקפאת הליכים לספק;

13.5.4. אם הספק פשט את הרגל, חלה במחלה אשר מונעת ממנו את היכולת לבצע את האמור בהסכם זה, או הסתלק מביצוע ההסכם מכל סיבה אחרת;

13.6. על הספק להודיע מיידית למזמין על התרחשות אחד המקרים המפורטים בסעיף זה.

### 14. סיום התקשרות

14.1. בתום ההתקשרות, ישתף הספק פעולה עם המזמין בהעברת האחריות בביצוע חובותיו על פי הסכם זה, למזמין או לספק אחר שנבחר על ידי המזמין. בכלל זה יעביר הספק למזמין או לספק החדש כל מידע רלוונטי, יסייע לו במענה לשאלות, ויהיה זמין לפנייתו.

14.2. ככל שהספק לא ישתף פעולה בהעברת האחריות, כמפורט לעיל, הוא יישא באחריות על כל נזק שיגרם למזמין או לספק החדש שהחל בביצוע ההסכם.

14.3. לא ישולם לספק תשלום נוסף עבור שיתוף הפעולה כאמור מעבר לקבוע בהסכם זה.

## 15. הפרת ההסכם

15.1. הפרה יסודית של ההסכם – אלה יחשבו כהפרה יסודית של הסכם זה (להלן – "הפרה יסודית"): :

15.1.1. הפרת סעיפי ההסכם הבאים: 3, 4, 5, 6, 7, 11, 12 ו-15;

15.1.2. חריגות משמעותיות מפרטי ההתקשרות המבוקשים במכרז;

15.1.3. אם הספק לקח חלק בתיאום הצעות, לצורך זכייה במכרז;

15.1.4. אם הספק הסתלק מביצוע ההסכם;

15.2. הפר הספק את ההסכם הפרה יסודית רשאי המזמין, לפי שיקול דעתו, להפסיק מיידית את ההתקשרות עם הספק או כל חלק ממנה ללא התראה נוספת ולבטל את ההסכם וזאת מבלי לגרוע מזכות המזמין לסעד או פיצוי כאמור במכרז, בהסכם או על פי כל דין.

15.3. הפרת הסכם שאינה יסודית -

15.3.1. **ביטול ההסכם עקב הפרה או הפרה צפויה:**

15.3.1.1. מבלי לגרוע מהאמור לעיל, בכל מקרה של אי עמידה של הספק בהתחייבויותיו על פי המכרז וההסכם, מכל סיבה שהיא, יאפשר לספק לתקן את הפגם וזאת תוך 15 ימי עבודה מקבלת הודעה בכתב מאת המזמין, או תוך פרק זמן ארוך יותר שיקבע המזמין בהתאם לנסיבות העניין.

15.3.1.2. בכל מקרה בו ההפרה לא תוקנה בפרק הזמן שהוגדר לצורך כך, המזמין יהיה רשאי להודיע לספק בהודעה מוקדמת של 20 יום על הפסקת ההתקשרות בגין הפרת ההסכם.

15.3.1.3. נוכח הספק לדעת כי קיימת אפשרות מסתברת כי לא יוכל לעמוד בהתחייבויותיו כולן או מקצתן מכל סיבה שהיא, או כי לא יוכל לעמוד במועדי ובתנאי השירות, יודיע על כך מיד בעל פה ובדואר אלקטרוני למזמין.

15.3.1.4. בכל מקרה של הפרה צפויה של ההסכם, רשאי המזמין לפי שיקול דעתו לאפשר לספק להכין תכנית לתיקון הליקויים ולדון בה, או להפסיק את ההתקשרות עם הספק או כל חלק ממנה.

#### 15.3.2. קיזוז ועכבון –

15.3.2.1. מבלי לגרוע מזכויות המזמין לפי הסכם זה או על פי כל דין, למזמין תהיה זכות לקזז מסכומים שהוא חב לספק על פי ההסכם, כל חוב שהספק חייב לו, בין קצוב ובין שאינו קצוב, לרבות בין הזמנות. כן יהיו המזמין והמזמינים רשאים לעכב תחת ידם כל סכום שהם חייבים לספק, עד לתשלום כל חוב שיש לספק כלפי אחד מהם.

15.3.2.2. לספק לא תהא כל זכות קיזוז או עכבון כלפי המזמין או מזמין כלשהו בגין כל סכום שלטענתו אחת מהן חייבת לו.

### 16. תרופות מצטברות

16.1. התרופות, לרבות זכות הקיזוז, עיכבון, חילוט, וכל הפעולות שהורשה המזמין בהסכם זה לעשות בתגובה להפרת ההסכם בידי הספק, הן מצטברות, ואין בכל הוראה בהסכם זה כדי לשלול את זכותו של המזמין לכל סעד או תרופה בהתאם להסכם זה או לפי כל דין.

16.2. ויתר המזמין על זכויותיו עקב הפרת הוראה מהוראות הסכם זה על ידי הספק, לא ייחשב כויתור על כל הפרה אחרת של אותה הוראה או הוראה אחרת.

### 17. כתובות הצדדים והודעות

17.1. כל הודעה על פי הסכם זה תימסר באמצעות דואר אלקטרוני.

17.2. משלוח הודעות על פי הסכם זה יהיה לכתובת דואר אלקטרוני הבא:

17.3. דוא"ל המזמין : Kerenz@police.gov.il

17.4. דוא"ל הספק : \_\_\_\_\_.

### 18. שונות

18.1. הצדדים מסכימים כי סמכות השיפוט בכל הקשור לנושאים והעניינים הנובעים או הקשורים בהסכם זה תהא אך ורק לבתי המשפט המוסמכים במחוז בו יושבת ועדת המכרזים של המזמין, ויחול עליהם החוק הישראלי.

18.2. כל שינוי בהוראת הסכם זה ייעשה בהסכמת שני הצדדים, מראש ובכתב.

18.3. הסכם זה ממצה את כל אשר הוסכם בין הצדדים, ולא יהיה תוקף לכל הסכם או הסדר שנערכו עובר לחתימתו של הסכם זה.

**ולראיה באו הצדדים על החתום**

<hr/> <p><b>שם וחתימה</b> <b>מורשה חתימה מטעם הספק</b></p> <hr/> <p><b>תאריך</b></p>
------------------------------------------------------------------------------------------

<hr/> <p><b>שם וחתימה</b> <b>מורשה חתימה מטעם המזמין</b></p> <hr/> <p><b>תאריך</b></p>
--------------------------------------------------------------------------------------------

<hr/> <p><b>שם וחתימה</b> <b>מורשה חתימה מטעם הספק</b></p> <hr/> <p><b>תאריך</b></p>
------------------------------------------------------------------------------------------

<hr/> <p><b>שם וחתימה</b> <b>מורשה חתימה מטעם המזמין</b></p> <hr/> <p><b>תאריך</b></p>
--------------------------------------------------------------------------------------------

## נספח א' – התחייבות לסודיות והיעדר ניגוד עניינים

לכבוד

אני \_\_\_\_\_, ת.ז. \_\_\_\_\_, אשר תפקידי אצל \_\_\_\_\_ [למלא שם הספק] (להלן - "הספק") הינו \_\_\_\_\_, נותן התחייבות זו בקשר למכרז \_\_\_\_\_ מספר \_\_\_\_\_ (להלן - "המכרז").

1. בהתחייבות זו תהיה למונחים הבאים המשמעות המופיעה לצידם:

**"מידע"** - כל מידע (Information), ידע (Know-How), ידיעה, מסמך, תכתובת, תוכנית, נתון, מודל, חוות דעת, מסקנה וכל דבר אחר כיוצ"ב הקשור באספקת השירותים בין בכתב ובין בע"פ ו/או בכל צורה או דרך של שימור ידיעות בצורה חשמלית ו/או אלקטרונית ו/או אופטית ו/או מגנטית ו/או אחרת.

**"סודות מקצועיים"** - כל מידע אשר יגיע לידי בקשר לאספקת השירותים, בין אם נתקבל במהלך מתן השירותים או לאחר מכן, לרבות ומבלי לפגוע בכלליות האמור לעיל: מידע אשר ימסר על ידי מדינת ישראל ו/או כל גורם אחר ו/או מי מטעמה.

2. הנני מתחייב לשמור את המידע והסודות המקצועיים שיגיעו אלי עקב ההסכם, בסודיות מוחלטת ולעשות בהם שימוש אך ורק לצורך מילוי חובותיי על פי ההסכם.

3. מבלי לפגוע בכלליות האמור, הנני מתחייב לא לפרסם, להעביר, להודיע, למסור או להביא לידיעת כל אדם את המידע והסודות המקצועיים שהגיעו אלי עקב ההסכם, למעט מידע שהוא בנחלת הכלל או מידע שיש למסור על פי כל דין.

4. לא מתקיים כל ניגוד עניינים בין כל פעילות אחרת או התחייבות אחרת שלי לבין התחייבויות הספק על פי הסכם זה.

5. אמנע מכל פעולה שיש בה כדי ליצור ניגוד עניינים בין מילוי תפקידי על פי ההסכם לבין מילוי תפקיד או התחייבות אחרת, במישרין או בעקיפין.

6. אני מתחייב להודיע למזמין ולמזמין על כל חשש לקיום ניגוד עניינים בין התחייבויותיי על פי ההסכם לבין פעילות אחרת שלי.

שם: \_\_\_\_\_ חתימה: \_\_\_\_\_ תאריך: \_\_\_\_\_

## מפרט- ערכת נשיאת טאבלט

### 1. כללי

- 1.1.1. מפרט זה מתייחס לערכת נשיאה טאבלט פנסוניק FZ-G1. המצמד הוא פרי פיתוח של מ"י לשימוש שוטרי משטרת ישראל.
- 1.1.2. המצמד הנו חלק פולימרי, שמתחבר לתבריגים מקוריים של הטאבלט וקיים בו חור, אליו מתחברת טבעת יעודית, המאפשרת חיבור של רצועת נשיאה, כך שניתן לשאת את הטאבלט באמצעות רצועה, ללא הכרח להחזיק את הטאבלט בידיים.
- 1.1.3. המצמד והרצועה המחוברים לטאבלט, יהיו בשימוש בתנאים מבצעיים: הליכה, ריצה, מאבק פיזי ובתוך ניידת.

### 1.4. נספחים :

1.4.1. נספח א' – שרטוטים.

1.4.2. נספח ב'- תמונות.

### 2. תכולת המוצר:

- 2.1. הזוכה יספק ערכת נשיאה הכוללת את הפריטים הבאים :
- 2.1.1. מצמד אליו מחוברת טבעת – שני מצמדים בערכה.
- 2.1.2. לכול מצמד שלושה ברגים מתאימים ארוזים בשקית קטנה (סה"כ שישה ברגים בערכה).
- 2.1.3. רצועת הנשיאה - אחת בערכה.
- 2.1.4. כל חלקי הערכה יארזו בשקית קשיחה, על השקית תודבק מדבקה-תווית עם פרטי המוצר כפי שיצוינו בהמשך.

### 3. דרישות טכניות

#### 3.1. מצמד

- 3.1.1. המצמד יתאים לטאבלט פנסוניק FZ-G1, ויאפשר את הברגתו לתבריגים המקוריים בפינות העליונות של הטאבלט.
- 3.1.2. המצמד ייוצר מחומר "ניילון 12".
- 3.1.3. המצמד ייוצר בהעתקה מדויקת של הדגם הקיים בידי מ"י.

3.1.4 על המצמד יוטבע חודש, שנת ייצור וסמל מ"י, יתכנו שינויים בסימונים.  
הגרפיקה תאושר ע"י נציג מ"י.

3.1.5 שרטוט המצמד, לצורך סיוע בהבנה, ראה נספח א'.

3.1.6 תמונות המצמד, ראה נספח ב'.

### 3.2 טבעת

3.2.1 הטבעת תתאים להכנסה לתוך המצמד. תתאפשר הכנסת הטבעת למצמד באמצעות מברג, בתוך זמן של עד 30 שניות, ולא באמצעות מכשור נוסף.

3.2.2 הטבעת תיוצר מפלדה קפיצית Music Wire , Heat treatment .

Covering Mil- DTL – 16232G TYPE M CLASS 2

הטבעת תיוצר בהעתקה מדויקת של הטבעת הקיימת בידי מ"י.

3.2.3 הטבעת לא תיפתח במשיכה חזקה של הרצועה, באמצעות קיבוע הטבעת במלחציים ותפיסה לרצועת נשיאה.

3.2.4 בטבעת לא תהיה חלודה לאורך כל תקופת האחריות.

3.2.5 שרטוט הטבעת, לצורך סיוע בהבנה, ראה נספח א'.

3.2.6 תמונות הטבעת, ראה נספח ב'.

### 3.3 בורג:

3.3.1 הבורג יתאים למצמד ולתבריגים המקוריים בטאבלט, בפינות.

3.3.2 הבורג ייוצר מנירוסטה.

3.3.3 הבורג יהיה בצבע כסוף.

3.3.4 הבורג שיופוק יהיה בהעתקה מדויקת של הדגם הקיים בידי מ"י.

3.3.5 ממדי הבורג 12\*2.5

din 7985

בבורג לא תהיה חלודה לאורך תקופת האחריות.

### 3.4 רצועת נשיאה:

3.4.1 סרט ניילון רוחב 40 מ"מ, אורך 1.5 מטר. טולרנס 2 אחוז.

3.4.2. רצועת ניילון רוחב 25 מ"מ, אורך 0.25 מטר. טולרנס 2 אחוז.

3.4.3. אבזם מתיחה של חברת נקסוס, או שווה ערך.

3.4.4. אבזם מנעול של חברת נקסוס או שווה ערך.

3.4.5. גומי נגד החלקה, רוחב 40 מ"מ. טולרנס 2 אחוז.

3.4.6. קרבינה מתכת של חברת מתכת ששון.

3.4.7. הרצועה והאביזרים יהיו בצבע שחור.

3.4.8. תפירת הרצועה תעשה ע"פ דוגמא.

#### **4. אחריות**

4.1. אחריות על הרצועה, המצמד וכל חלקיו הנלווים תהיה למשך שנתיים לרבות כנגד שבר, עיוות, סדק, פתיחת טבעת, קורוזיה, שינוי צבע.

4.2. בתקופת האחריות יידרש הספק למשוך את הפריטים לתיקון ממרלו"ג מ"י (או ממתקן אחר ע"פ הודעת מ"י) ולסיים את התיקון כולל אספקת הפריטים התקינים למרלו"ג (או למתקן האחר כמצוין) תוך 30 יום מקבלת הודעה בכתב מנציג מ"י.

#### **5. בטיחות**

5.1. כלל מרכיבי הרצועה והמצמד יתוכננו כך שיהיו ללא פינות חדות למניעת פגיעה למשתמשים.

#### **6. דרישות תנאי הסביבה**

6.1. תנאי הסביבה להלן הנם תנאים בהם נדרשת הרצועה, המצמד וחלקיו, לעמוד ולתפקד בכל פרופיל החיים שלו, ללא פגיעה באמינות או בבטיחות המשתמשים.

6.2. טמפ' קיצון (ע"פ הצהרת יצרן):

6.3. טמפ' גבוהה: לפי תקן MIL-STD-810G בחינה 501.4 נהל 1 בטמפ' של  $70^{\circ}\text{C}$ .

6.4. טמפ' נמוכה: לפי תקן MIL-STD-810G בחינה 502.4 נהל 1 בטמפ' של  $10^{\circ}\text{C}$ .

## 7. סימון:

7.1. ע"ג השקית החיצונית, תודבק מדבקה עם הסימון הבא:

7.1.1 שם הפריט: "מצמד לטבלט פנסוניק FZG1", "רצועת נשיאה לטבלט" (וכל הפרטים הנלווים).

7.1.2 שם היצרן.

7.1.3 מק"ט מצמד. מק"ט רצועה.

7.1.4 ברקודים.

7.1.5 תאריך ייצור- חודש ושנה.

7.1.6 כיתוב "משטרת ישראל" + סמל מ"י.

7.1.7 כיתוב אחר + לוגו בהתאם לדרישת המזמין.

7.2. השקיות יארזו בתוך קרטון שגודלו יאושר מראש ע"י מ"י, על הקרטון תהיה מדבקה עם הנתונים הבאים:

7.2.1 שם הפריט: "מצמד לטבלט פנסוניק FZG1", "רצועת נשיאה לטבלט" (וכל הפרטים הנלווים).

7.2.2 מספר השקיות.

7.2.3 מספר הזמנה.

7.2.4 שם היצרן.

7.2.5 מק"ט מצמד. מק"ט ברקוד.

7.2.6 ברקודים.

7.2.7 תאריך ייצור- חודש ושנה.

7.2.8 כיתוב "משטרת ישראל" + סמל מ"י.

7.2.9 כיתוב אחר + לוגו בהתאם לדרישת המזמין.

## **8. אריזה:**

8.1. הנחיות אריזה ומשטוח ע"פ נספח ג' נספח אחסנה – קליטת טובין במרלז"ג.

## **9. דרישות אבטחת איכות:**

9.1. יצרן המצמד יהיה בעל מערכת אבטחת איכות מאושרת לתקן ISO-9001, או תקן אבטחת איכות אחר.

## **10. בדיקות קבלה לאחר קביעת זוכה:**

10.1. הזוכה מחויב לבצע בדיקה אקראית של 2 אחוז מהמצמדים, טבעות, ברגים, רצועות, בהזמנה של מעל 1000 מצמדים. מתחת ל 1000 מצמדים, יבדקו 4 אחוז מהמצמדים, טבעות, ברגים, רצועות.

10.2. הבדיקה תבוצע בהתאמה מוחלטת למפרט.

10.3. את המצמדים יש לחתוך באמצע, על מנת לבדוק האם יש חללים ריקים/ לא מלאים שלא נכנס אליהם חומר כהלכה.

10.4. את המצמדים החתוכים ואת הטבעות והברגים שנבדקו יש להציג לנציג מ"י.

10.5. מתוך מנת האספקה יישלפו ע"י המשטרה מס' מצמדים שיורכבו לטאבלט פנסוניק, הברגים יוברגו ותיבחן הרכבה תקינה.

10.6. יבוצע ניסיון פתיחה של הטבעת. תבוצע משיכה חזקה של הרצועה, באמצעות קיבוע הטבעת במלחציים ותפיסה לרצועת נשיאה.

10.7. בחינה חזותית:

10.7.1. הבחינה תכלול בדיקת שלמות הפריט (מצמד, טבעת, בורג, רצועה), מידות, סימון ואריזה, בהתאם לדרישות המפרט.

10.7.2. הבדיקה תהיה מדגמית ל-2 אחוז, במנת ייצור של 1000 מצמדים ומעלה. מתחת ל-1000 מצמדים, ל-4 אחוז.

10.7.3. במקרה של אי התאמה למפרט - לא תאושר מנת הייצור.

10.7.4. ככל שלא תאושר מנת ייצור, המציע יחויב לסמן את מנת הייצור הבאה בסימון חדש למצמד, על מנת לזהות את מנת הייצור החדשה.

## **11. אספקה**

- 11.1. אספקת הפריטים תהא למרלו"ג משטרת ישראל בהר טוב בהתאם להנחיות המפורטות בנספח ג' נספח אחסנה – קליטת טובין במרלו"ג.
- 11.2. זמן אספקה – תוך 45 יום קלנדריים מיום קבלת ההזמנה בפורטל הספקים.
- 11.3. הזמנה ראשונה : בהזמנה הראשונה יוזמנו 1500 סטים לפחות (1500 סטים מכיל – 3000 מצמדים בודדים עם טבעות, 1500 רצועות ו 1500 שקיות ברגים (כל שקית 6 ברגים)).
- 11.4. מינימום להזמנה - במסגרת מכרז זה, נקבע מינימום הזמנה על סך 20,000 ₪ כולל מע"מ.

נספח א' - שרטוטים

שרטוט מצמד טאבלט

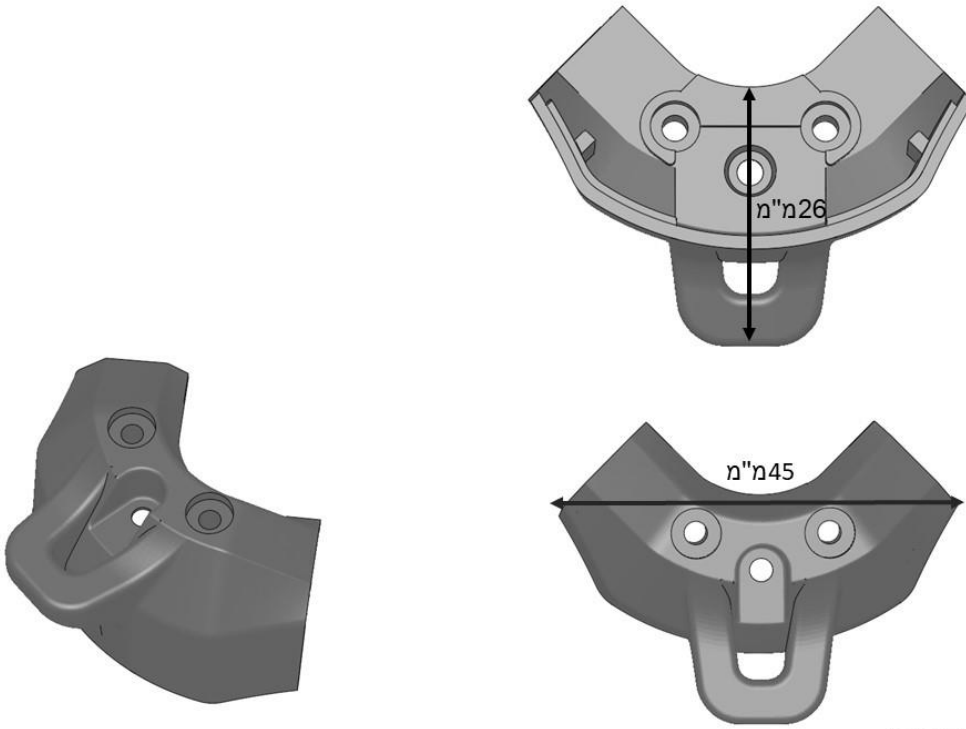

חומר: nylon 12

שרטוט טבעת

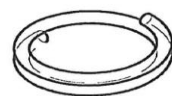
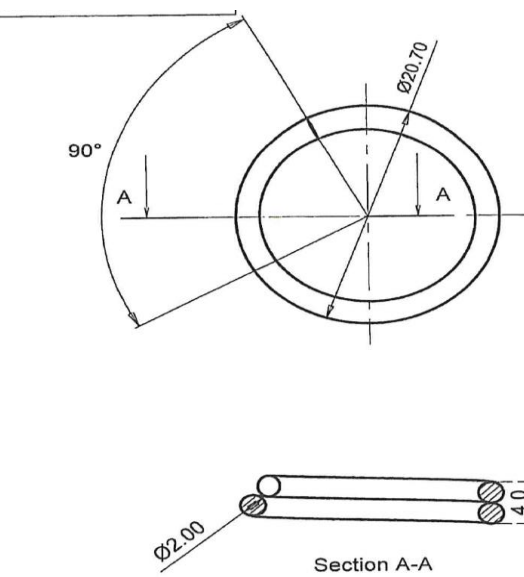

נספח ב' - תמונות

תמונה מצמד וטבעת מחוברת



תמונה מצמד מחובר לטבלט עם רצועת נשיאה



תמונה ברגים



תמונה רצועת נשיאה עם מצמדים בקצוות



## נספח ג'

### נספח אחסנה- קליטת טובין במרלוג

משטח קוביות 120x100 כללי



#### משטחים -

1. מידות המשטחים אורך\*רוחב 120/100 ס"מ
2. משטח קוביות דגם "איזו" (דגם ISO)
3. כניסה לעגלת משטחים מ- 2 צדדים

#### משטוח הסחורה -

1. גובה המשטוח עד 160 ס"מ (כולל המשטוח)
2. על המשטוח להגיע עטוף בניילון נצמד.
3. על כל משטוח תופיע מדבקת ברקוד בגודל של 10/15 ס"מ לפחות עם פרטי מוצר, ברקוד משטרתי וכמות כללית למשטוח.
4. על כל קרטון תודבק מדבקה המכילה את כמות היחידות.
5. אין לערבב 2 סוגי מק"ט באותו קרטון.
6. קרטון חלקי יונח בראש המשטוח ויסומן במדבקה בולטת עם כמות היחידות.
7. אין לבלוט עם הסחורה מקווי המשטוח.

#### ברקוד -

1. כל הפריטים המסופקים יכילו ברקוד של המק"ט המשטרתי.
2. כל פריט סריאלי יגיע עם מדבקת ברקוד של המספר הסריאלי.
3. כל קרטון/אריזה יכלול מדבקה חיצונית עם פרטי המוצר סוג /צבע /מידה /נתונים נוספים וברקוד המייצג את המק"ט המשטרתי.
4. במידה והאריזות ארוזות בקרטון מאסטר - גם על קרטון זה יש להדביק את המדבקה המכילה את פרטי המוצר.
5. על כל משטוח תופיע מדבקת ברקוד בגודל של 10/15 ס"מ לפחות עם פרטי מוצר וברקוד משטרתי.

באחריות הספק הזוכה, טרם הכנת המשטחים לאספקה, ליצור קשר עם מוקד תיאום מרלוג משטרת ישראל בטלפון 02-5442004/5 ולוודא כי הנחיות המשטוח מובנות ואין שום שינוי בהתאם לדרישות.